

Upozornenie !
Určené pre domácich
majstrov.

504999-24 SK

DTR1
BDS200

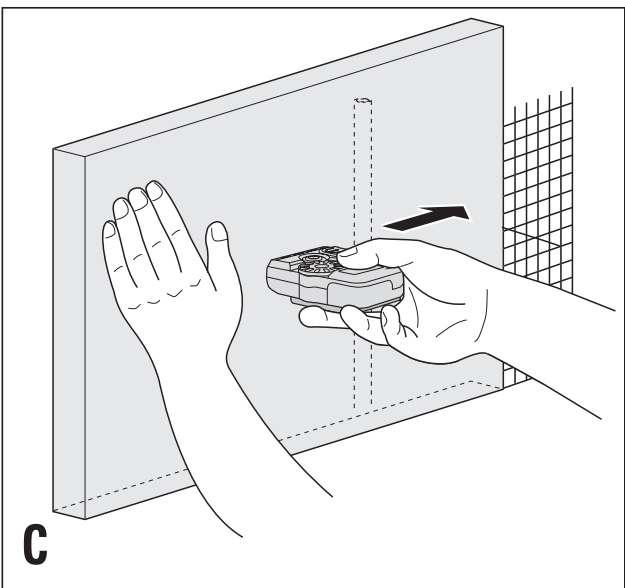
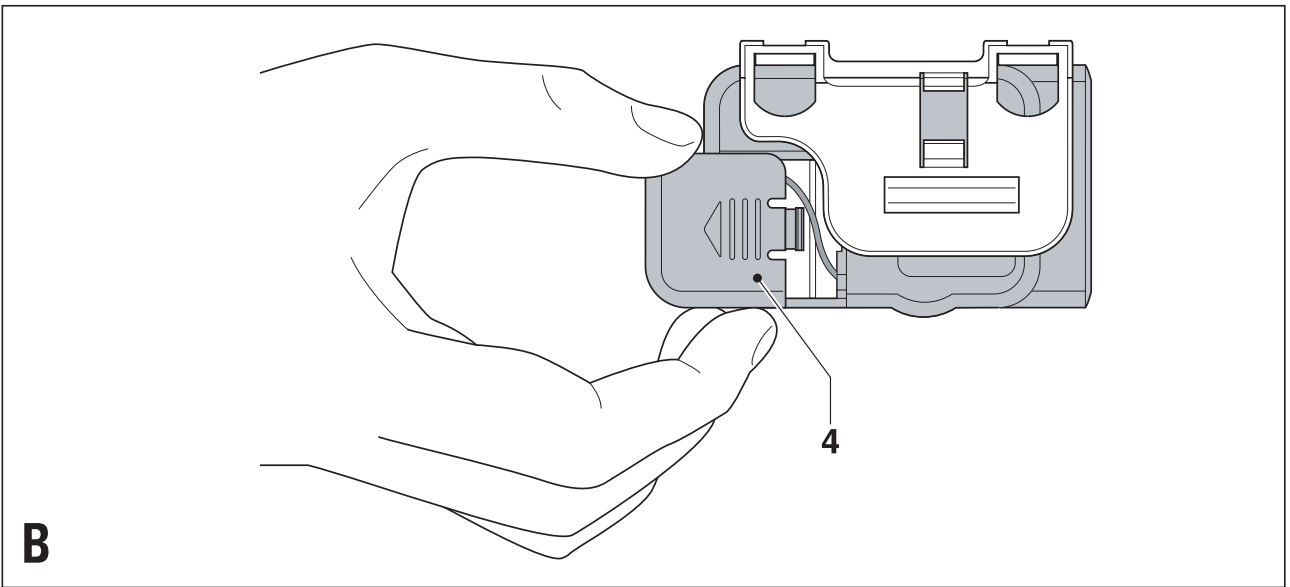
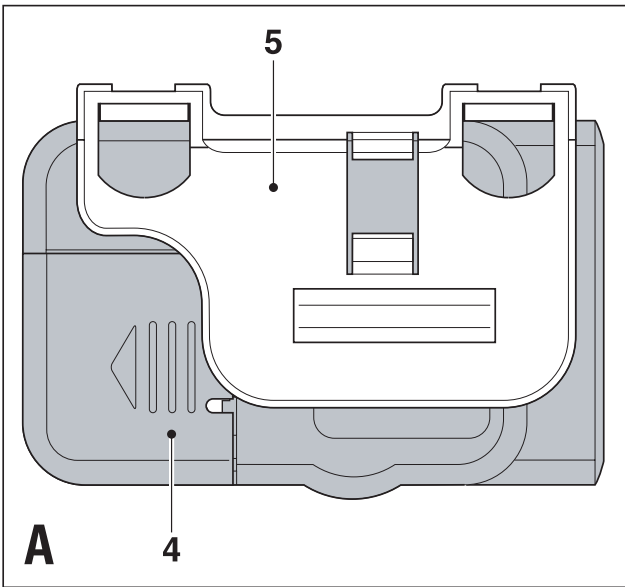

Použitie

Toto náradie Black & Decker slúži na vyhľadávanie elektrických vedení pod napätím 230V a kovových potrubí za vnútorným murivom. Prístroj je určený na domáce použitie.

Bezpečnostné pokyny

- **Varovanie!** Pri práci s náradím napájaným akumulátorom je nutné dodržiavať uvedené bezpečnostné pokyny a predísť tak možnosti vzniku požiaru, úniku elektrolytu z akumulátora, poranenia osôb a materiálnych škôd.
- Pred začatím práce s náradím si pozorne preštudujte tento návod.
- Návod uschovajte pre budúcu potrebu.

Udržujte pracovný priestor v čistote.

Neporiadok na pracovisku alebo na pracovnej ploche môže viesť k úrazu.

Pracujte s ohľadom na okolité prostredie.

Nevystavujte náradie dažďu. Nepracujte s náradím vo vlhkom prostredí. Zaisťte dobré osvetlenie pracovného priestoru. Nepoužívajte náradie, pokiaľ hrozí nebezpečenstvo požiaru, výbuchu a v blízkosti horľavých kvapalín a plynov.

Chráňte náradie pred deťmi.

Nedovoľte deťom, nepovolaným osobám a zvieratám pohybovať sa v pracovnom priestore a dotýkať sa náradia.

Zamedzte prepracovaniu.

Pri práci vždy dodržujte správny postoj a rovnováhu.

Buďte pozorný.

Pozorne sledujte priebeh pracovných operácií. Pokiaľ ste unavený, ukončite prácu s náradím.

Používajte vhodné nástroje.

V tomto návode je popísané správne použitie náradia.

Varovanie! Používanie prídavných zariadení alebo príslušenstva alebo vykonávanie úkonov neodporúčených týmto návodom môže viesť k poraneniu osôb.

Kontrolujte stav náradia.

Pred začatím práce pozorne skontrolujte, či náradie nie je poškodené. Skontrolujte funkčnosť náradia. V prípade poškodenia niektorej z častí náradie nepoužívajte.

Uskladnenie náradia.

Pokiaľ náradie či batérie nepoužívate, skladujte ich na suchom, uzavretom alebo vyššie položenom mieste, mimo dosahu detí.

Opravy.

Toto náradie vyhovuje prísny bezpečnostným požiadavkám. Opravy môže vykonávať výhradne kvalifikovaný technik pri použití originálnych náhradných dielov Black & Decker, inak hrozí obsluhu vážne nebezpečenstvo.

Dodatočné bezpečnostné pokyny pre manipuláciu s neobnoviteľnými batériami

- Nepokúšajte sa narušiť obal batérie.
- Batérie neskladujte v miestach, kde teplota môže prekročiť 40°C.
- Pri likvidácii vybitej batérie postupujte podľa pokynov uvedených v kapitole „Ochrana životného prostredia“. Nevhadzujte batérie do ohňa.

- Pri extrémnych podmienkach môže dôjsť k vytečeniu batérie. Pokiaľ sa na povrchu batérie objavia vlhké miesta, utrite batériu opatrne handričkou. Zamedzte kontaktu s pokožkou.

Dodatočné bezpečnostné pokyny pre prácu s detektormi kovov

- Detektor nepoužívajte na vyhľadávanie neizolovaných alebo obnažených káblov.
- Nepoužívajte detektor ako náhradu za voltmeter.
- Prístroj nemusí vždy odhaliť všetky vedenia a potrubia. Nepresný výsledok vyhľadávania môže byť spôsobený týmito príčinami:
 - Slabá batéria
 - Hrubé steny s tenkým potrubím alebo vodičmi
 - Veľmi hrubé steny
 - Hlboko uložené potrubie alebo káble
 - Murivo pokryté kovom
 - Veľmi vlhké prostredie
 - Tienené káble
- Pred použitím zariadenie vyskúšajte vyhľadaním kábla alebo potrubia so známou polohou.
- Ak ste na pochybách, kontaktujte predajcu zariadenia.

Upozornenie! Toto zariadenie nenájde elektrické vedenia v obvodoch izolovaných od zdroja elektrického prúdu, vedenia pod jednosmerným prúdom alebo telekomunikačné a počítačové vedenia. Skryté vedenia (napr. nástenných svietidiel) nemusia byť nájdené, pokiaľ je vypnutý vypínač.

Upozornenie! Toto zariadenie nenájde nekovové potrubia.

Popis

1. Volič režimu
2. LED indikátor
3. Volič citlivosti

Obr. A

4. Kryt batérie
5. Prichytávacia svorka

Kompletácia

Inštalácia batérie (Obr. B)

- Vysuňte kryt batérie (4) z prístroja.
- Pripojte batériu ku konektoru. Dlhší kontakt batérie pripojte ku kratšiemu kontaktu konektora.
- Zacyknite kryt späť do pôvodnej polohy.

Obsluha

Zapnutie a vypnutie prístroja

- Prístroj zapnete otočením krúžku voliča citlivosti (3) v smere hodinových ručičiek.
- Prístroj vypnete otočením krúžku voliča citlivosti (3) proti smeru hodinových ručičiek.

Vyhľadávanie káblov pod napätím (Obr. C)

Varovanie! Pred začatím práce prístroj vyskúšajte na známom zdroji striedavého prúdu.

- Umiestnite prístroj do priestoru, kde nebude prebiehať vyhľadávanie a kde nie je v blízkosti zdroj striedavého prúdu.

- Prepnete volič režimu (1) k symbolu elektrického prúdu.
- Otáčajte voličom citlivosti v smere hodinových ručičiek, dokiaľ sa nespustí bzučiak a nerozsvieti sa červená LED kontrolka.
- Pomaly otáčajte voličom citlivosti, až sa bzučiak vypne a zhasne kontrolka.
- Skontrolujte funkciu prístroja tak, že ho priblížite k funkčnej elektrickej zásuvke. Potom sa musí spustiť bzučiak a rozsvietiť červená LED kontrolka.

Teraz je prístroj pripravený na použitie a je nastavený na max. citlivosť.

- Jednou rukou držte detektor a druhou sa oprite vedľa prehľadávanej plochy.
- Pomaly pohybujte prístrojom nad prehľadávanou plochou v rôznych smeroch.

Pri nájdení striedavého prúdu sa rozsvieti červená LED kontrolka a bzučiak začne vydávať prerušovaný akustický signál.

- Po prehľadaní plochy zopakujte test funkčnosti detektora.

Vyhľadávanie kovových potrubí (Obr. C)

Varovanie! Pred začatím práce prístroj vyskúšajte na známom kovovom predmete.

- Umiestnite prístroj do priestoru, kde nebude prebiehať vyhľadávanie a kde nie je v blízkosti kovový predmet.
- Prepnete volič režimu (1) k symbolu kovového profilu.
- Otáčajte voličom citlivosti v smere hodinových ručičiek, dokiaľ sa nespustí bzučiak a nerozsvieti sa zelená LED kontrolka.
- Pomaly otáčajte voličom citlivosti, až sa bzučiak vypne a zhasne kontrolka.
- Skontrolujte funkciu prístroja tak, že ho priblížite k obnaženému kovovému predmetu. Potom sa musí spustiť bzučiak a rozsvietiť zelená LED kontrolka.

Teraz je prístroj pripravený na použitie a je nastavený na max. citlivosť.

- Jednou rukou držte detektor a druhou sa oprite vedľa prehľadávanej plochy.
- Pomaly pohybujte prístrojom nad prehľadávanou plochou v rôznych smeroch.

Pri nájdení kovového predmetu sa rozsvieti zelená LED kontrolka a spustí sa bzučiak.

- Po prehľadaní plochy zopakujte test funkčnosti detektora.

Užitočné rady

- Po nájdení skrytého predmetu, môžete pre upresnenie jeho polohy postupne znižovať citlivosť prístroja. Pomaly otáčajte krúžkom voliča citlivosti proti smeru hodinových ručičiek a súčasne stále presúvajte detektor nad prehľadávaným priestorom, dokiaľ nezistíte polohu predmetu s maximálnou presnosťou.

Ochrana životného prostredia



Triedenie odpadu. Tento výrobok nesmie byť likvidovaný spolu s bežným komunálnym odpadom.

Ak nebudete náradie Black & Decker ďalej používať alebo ak chcete náradie nahradiť novým, nelikvidujte toto náradie v bežnom komunálnom odpadu. Odovzdajte výrobok do miestnej zberne triedeného odpadu.



Triedený odpad umožňuje recykláciu a opätovné využitie použitých výrobkov a obalových materiálov. Opätovné použitie recyklovaných materiálov pomáha chrániť životné prostredie pred znečistením a znižuje spotrebu surovín.

Miestne predpisy môžu upravovať spôsob likvidácie domácich elektrických spotrebičov v miestnych zberniach alebo v mieste nákupu výrobku.

Po ukončení životnosti výrobkov Black & Decker poskytuje spoločnosť Black & Decker možnosť recyklácie týchto výrobkov. Ak chcete využiť túto službu, dopravte prosím Vaše nepotrebné výrobky do značkového servisu, kde na vlastné náklady zaistia ich recykláciu a ekologické spracovanie.

Adresu najbližšieho značkového servisu nájdete u svojho značkového predajcu Black & Decker na adrese, ktorá je uvedená v tomto návode. Prehľad autorizovaných servisov Black & Decker a rovnako ďalšie informácie týkajúce sa nášho popredajného servisu môžete nájsť tiež na internetovej adrese: **www.2helpU.com**

Batérie



Pokiaľ chcete prístroj zlikvidovať sami, je nutné vybrať batérie a zlikvidovať ich v súlade s miestnymi predpismi. Vložte batériu do vhodného obalu tak, aby nedošlo ku skratovaniu kontaktov a odovzdajte ju do miestnej zberne.

Technické údaje

DTR1 / BDS200	
Napätie	V 9
Typ batérie	6LR61
Hmotnosť	kg 0,12

Vyhlásenie o zhode



Firma Black & Decker prehlasuje, že tento výrobok zodpovedá normám 98/37/EC, 89/336/EEC, EN 50144, EN 55014, EN 50260.

Colin Wills
Technický riaditeľ
BDCI,4/F,
Dai Wang Street
Tai Po Industrial Estate
Tai Po NT, Hong Kong

Politika služieb zákazníkom

Spokojnosť zákazníka s výrobkom a servisom je náš najvyšší cieľ.

Kedykoľvek budete potrebovať radu či pomoc, obráťte sa s dôverou na náš najbližší servis Black & Decker, kde Vám vyškolený personál poskytne naše služby na najvyššej úrovni.

Záruka Black & Decker 2 roky

Blahoželáme Vám k zakúpeniu tohto kvalitného výrobku Black&Decker.

Náš záväzok ku kvalite zahŕňa v sebe samozrejme tiež naše služby zákazníkom.

Preto ponúkame záručnú dobu ďaleko presahujúcu minimálne požiadavky vyplývajúce zo zákona.

Kvalita tohto prístroja nám umožňuje ponúknuť Vám **2 ročnú záruku istoty**. Ak sa objavia akékoľvek materiálové, alebo výrobné chyby v priebehu 24 mesiacov od zakúpenia prístroja, ručíme za ich bezplatné odstránenie, prípadne, podľa nášho uváženia, bezplatnú výmenu prístroja za nasledujúcich podmienok:

- Prístroj bude dopravený (spolu s originálnym záručným listom Black & Decker a s dokladom o nákupe), do jedného z poverených servisných stredísk Black & Decker, ktoré sú autorizované na vykonávanie záručných opráv.
- Prístroj bol používaný iba s originálnym príslušenstvom alebo prídavnými zariadeniami a príslušenstvom BBW či Piranha, ktoré je vyslovene odporúčané ako vhodné na použitie spolu s prístrojom Black & Decker.
- Prístroj bol používaný a udržiavaný v súlade s návodom na obsluhu.
- Prístroj nevykazuje žiadne príčiny poškodenia spôsobené opotrebovaním.

Naviac servis Black & Decker poskytuje na všetky vykonávané prevedené opravy a vymenené náhradné diely ďalšiu servisnú záručnú dobu v trvaní 6 mesiacov.

Záruka sa nevzťahuje na spotrebné príslušenstvo (vrtáky, skrutkovacie nástavce, pílové kotúče, hobľovacie nože, brúsne kotúče, pílové listy, brúsny papier a pod.) ani na príslušenstvo prístroja poškodené opotrebovaním.

Toto náradie nie je vhodné pre profesionálne použitie.

Black & Decker

Stará Vajnorská cesta 8

831 04 Bratislava 3

Slovenská republika

Tel.: +421 2 446 38 121, 3

Fax: +421 2 446 38 122

www.blackanddecker.sk

www.dewalt.sk

informacie@blackanddecker.sk

Právo na prípadné zmeny vyhradené.

02/2007

BLACK & DECKER

Stará Vajnorská cesta 8
831 04 Bratislava
Slovenská republika
Tel.: 00421 2 446 38 121,3
www.blackanddecker.sk
www.dewalt.sk
informacie@blackanddecker.sk

Fax: 00421 2 446 38 122

BAND SERVIS

Paulínska 22
917 01 Trnava
Tel.: 00421 33 551 10 63
www.bandservis.sk
p.talajka@bandservis.sk

Fax: 00421 33 551 26 24

BAND SERVIS

Garbiarska 5
040 01 Košice
Tel.: 00421 55 623 31 55
bandserviske@zoznam.sk

BLACK & DECKER

Kláštorského 2
143 00 Praha 412 – Modřany
Česká Republika
Tel.: 00420 2 444 02 450
00420 2 417 76 655,6
Servis: 00420 2 444 03 247
www.blackanddecker.cz
www.dewalt.cz
recepce@blackanddecker.cz

Fax: 00420 2 417 70 204

BAND SERVIS

K Pasekám 4440
760 01 Zlín
Tel.: 00420 577 008 550,1
www.bandservis.cz
bandservis@bandservis.cz

Fax: 00420 577 008 559

CZ ZÁRUČNÍ LIST

PL KARTA GWARANCYJNA

H JÓTÁLLÁSI JEGY

SK ZÁRUČNÝ LIST



**BLACK &
DECKER**®

CZ měsíců
H hónap

24

PL miesiące
SK mesiacov

CZ	Výrobní kód	Datum prodeje	Razítko prodejny Podpis
H	Gyári szám	A vásárlás napja	Pecsét helye Aláírás
PL	Numer seryjny	Data sprzedaży	Stempel Podpis
SK	Číslo série	Dátum predaja	Pečiatka predajne Podpis

(CZ)

Adresy servisu
Band Servis
Klásterského 2
CZ-14300 Praha 4
Tel.: 00420 2 444 03 247
Fax: 00420 2 417 70 204

Band Servis
K Pasekám 4440
CZ-76001 Zlín
Tel.: 00420 577 008 550,1
Fax: 00420 577 008 559
<http://www.bandservis.cz>

(H)

Black & Decker Központi
Garanciális-és Márkaszerviz
1163 Budapest
(Sashalom) Thököly út 17.
Tel.: 403-2260
Fax: 404-0014

(PL)

Adres serwisu centralnego
ERPATECH
ul. Obozowa 61
01-418 Warszawa
Tel.: 022-8620808
Fax: 022-8620809

(SK)

Adresa servisu
Band Servis
Paulínska ul. 22
SK-91701 Trnava
Tel.: 00421 33 551 10 63
Fax: 00421 33 551 26 24

(CZ) Dokumentace záruční opravy

(PL) Przebieg napraw gwarancyjnych

(H) A garanciális javítás dokumentálása

(SK) Záznamy o záručných opravách

CZ	Číslo	Datum příjmu	Datum zakázky	Číslo zakázky	Závada	Razítko Podpis
H	Sorszám	Bejelentés időpontja	Javítási időpont	Javítási munkalapszám	Hiba jelleg oka	Pecset Aláírás
	Jótállás új határideje					
PL	Nr.	Data zgłoszenia	Data naprawy	Nr. zlecenia	Przebieg naprawy	Stempel Podpis
SK	Číslo dodávky	Dátum nahlásenia	Dátum opravy	Číslo objednávky	Popis poruchy	Pečiatka Podpis